

SÁBANA IMPERMEABLE DESECHABLE CLASE I  
SEGÚN EL ANEXO IX, MDD 93/42/EEC

**POLIPROPILENO + POLIETILENO**

HOSPITALES

ALIMENTACIÓN

LABORATORIOS

CLÍNICAS

INDUSTRIA



**IMPERMEABLE**

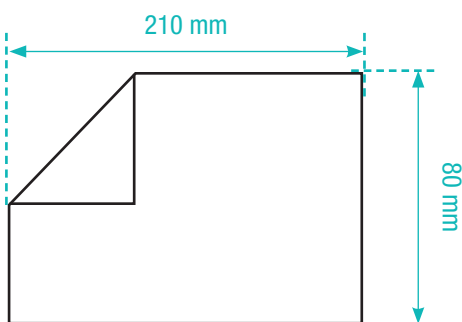

### DESCRIPCIÓN

Sábana impermeable de un solo uso, resistente al agua y repelente al polvo. Uso médico, industrial y en el procesamiento de alimentos.



También le puede interesar...



**MASCARILLA QUIRÚRGICA TIPO IIR**



**CUBREBARBAS**



**CUBREBOTAS**



**BUZO IMPERMEABLE CAT.III TIPO 3B-4B**